

BORMANN *PRO*

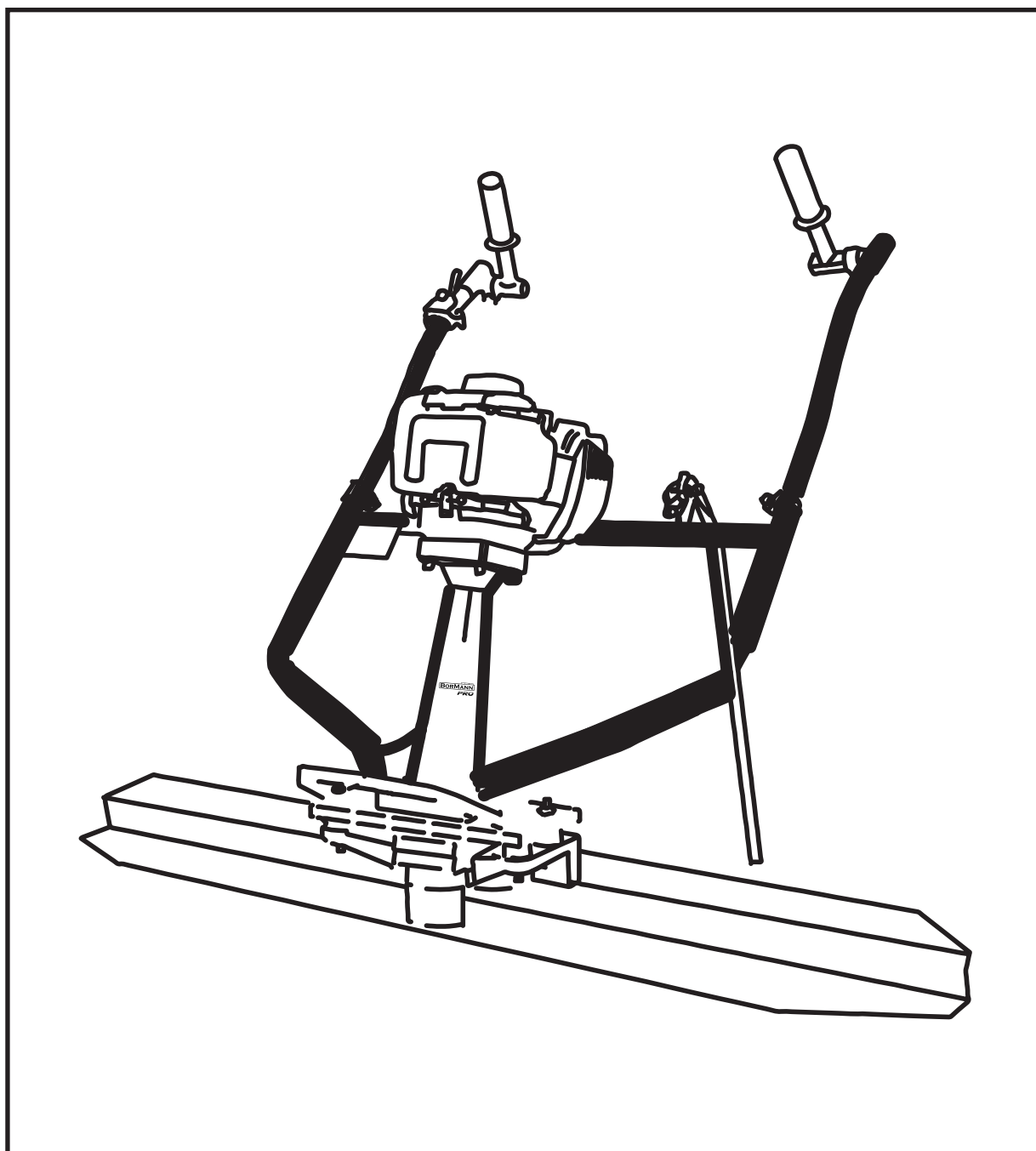

BTC5120
065418

HU



WWW.NIKOLAOUTOOLS.COM





FIGYELMEZTETÉS

A sérülésveszély csökkentése érdekében minden üzemeltetőnek és karbantartónak el kell olvasnia és meg kell értenie ezeket az utasításokat, mielőtt az általunk gyártott berendezéseket üzemeltetné, a tartozékokat kicserélné vagy karbantartást végezne rajtuk. Ez az utasítás nem tud minden lehetséges helyzetet lefedni. Mindenkinek, aki ezt a berendezést használja, karbantartja vagy a berendezés közelében dolgozik, gondosan kell eljárnia.

VIGYÁZAT
NINCS OLAJ A MOTORBAN

A motor beindítása előtt töltsé fel a motort a megfelelő szintig olajjal.



SPECIFIKÁCIÓK

Műszaki adatok	
Modell	BTC5120
Motor teljesítménye	1,2 LE (0,87 kW)
A motor hengerűrtartalma	37,7 cm ³
Forgási sebesség	6500 fordulat/perc
Súly	30Kg

VESZÉLYEK ÉS KOCKÁZATOK

SOHA ne engedje, hogy bárki is kezelje a gépet megfelelő oktatás nélkül.

BIZTOSÍTVÁNYOZZON, hogy minden kezelő elolvassa, megérti és betartja a kezelési utasításokat.

A gép helytelen vagy gondatlan használata **SÚLYOS SÉRÜLÉSEKET** okozhat.

MECHANIKAI VESZÉLYEK

NE működtesse a gépet, ha az összes védőburkolat nincs a helyén.

A kezeket és lábakat **tartsa** távol a forgó és mozgó alkatrészekről, mivel érintkezésük sérülést okozhat.

A védőburkolatok eltávolítása vagy a jelölés eltávolítása előtt **győződjön meg arról**, hogy a motor üzemmódkapcsolója OFF állásban van, és a gyújtógyertya gyújtóvezetéke ki van húzva kiigazítások.

NE hagyja a gépet működésben, amíg az felügyelet nélkül van.

VIGYÁZZON VIGYÁZATOSAN a készülék működtetésekor.

A rezgésnek való kitettség vagy az ismétlődő munkavégzés káros lehet a kezekre és a karokra.

Soha ne álljon a készülékre működés közben.

VIGYÁZZON VIGYÁZATOSAN, hogy ne érintkezzen a kismuffinnal, amikor a motor forró, mert súlyos égési sérüléseket okozhat.

GYŐGYELMEZZE, hogy a motor és a gép javítását **hozzáértő** személyzet végezze.

TŰZ- ÉS ROBBANÁSVESZÉLY

A **PETROL** rendkívül gyúlékony és bizonyos körülmények között robbanásveszélyes.

GONDOSKODJON ARRÓL, hogy a benzint jóváhagyott tárolóedényben tárolják.

NEM szabad a motort működés közben vagy forrón feltölteni.

NE tankolja a motort szikrák, nyílt láng vagy dohányzó személy közelében.

NE töltsé túl az üzemanyagtartályt, és tankoláskor kerülje a benzin kiömlését. A kiömlött benzin vagy benzingőz meggyulladhat. Ha kiömlik a benzin, a motor beindítása előtt gondoskodjon arról, hogy a terület száraz legyen.

ÜGYELMEZZE meg, hogy az üzemanyagtartály kupakja a tankolás után biztonságosan rögzítve legyen.

ZAJVESZÉLYEK

A **TÚLJÓ ZÖRÖM** átmeneti vagy maradandó hallásvesztéshez vezethet.

Hordjon jóváhagyott hallásvédő eszközt a zajterhelés korlátozása érdekében. A munkahelyi egészségügyi és biztonsági előírásoknak megfelelően.

KÉMIAI VESZÉLYEK

NEM szabad benzinmotort üzemeltetni vagy feltölteni zárt térben, megfelelő szellőzés nélkül.

A belső égésű motorral hajtott egységekből származó SZÉN-monoxid-kipufogógázok zárt térben halált okozhatnak.

VÉDŐRUHÁZAT

MINDIG viseljen védőruházatot és lábbelit, hogy megakadályozza a bőr nedves betonnal való érintkezését.

Védő lábbelit kell viselni a talpon keresztül történő behatolásból, a vágó tárgyakkal való érintkezésből, a csúszásból, a nedves betonnal való érintkezésből és az elektromos veszélyekből eredő sérülések csökkentése érdekében.

Szemvédőszemüvegre is szükség lehet.

Használjon vízálló védelmet a kezére és a térdére (ha térdelve dolgozik) betonozás közben. Ha a betonnal való érintkezéstől nedves lesz a ruhája, mindenképpen cserélje le a ruházatát. Ne járkáljon és ne várjon arra, hogy megszáradjon.

TOVÁBBI VESZÉLYEK

A csúszás/csúszás/esés a súlyos sérülések vagy halálesetek egyik fő oka.

Óvakodjon az egyenetlen vagy csúszós munkafelületektől.

BEVEZETÉS

Köszönjük, hogy a mi berendezésünket választotta.

Általános biztonsági utasítások az erőgépek üzemeltetéséhez

A cél olyan erőgépek gyártása, amelyek segítik a kezelőt a biztonságos és hatékony munkavégzésben. A legfontosabb biztonsági eszköz ennél vagy bármely más szerszámnál a kezelő. A gondosság és a józan ítélőképesség a legjobb védelem a sérülések ellen. Az összes lehetséges veszélyt nem lehet itt tárgyalni, de megpróbáltunk kiemelni néhány fontos elemet. Az egyéneknek meg kell keresniük és be kell tartaniuk a berendezéseken elhelyezett és a munkahelyen kihelyezett Vigyázat, figyelmeztetés és veszély jeleket. A kezelőknek el kell olvasniuk és be kell tartaniuk az egyes termékekhez csomagolt biztonsági utasításokat.

Ismerje meg az egyes gépek működését. Még ha korábban már használt is hasonló gépeket, alaposan nézze meg az egyes gépeket, mielőtt használná őket. Ismerje meg a gép "érzését", és ismerje meg képességeit, korlátait, lehetséges veszélyeit, működését és leállítását.

- Betonlapok tömörítése
- Előregyártott szelvények
- Útvonalak
- Raktárszintek

FUNKCIÓK ÉS KEZELŐSZERVEK**Motor**

A motort egy **ON/OFF** kapcsoló vagy nyomógomb vezérli, amely a motorra van szerelve az üzemyagtartály alatt.

A motor fordulatszámát a fogantyún elhelyezett gázkarral szabályozza.

A motor **4 ütemű**, és csak **ólommentes** motorral használható.

OPERATION**A vibrációs gerendás esztrich használata**

Miután a beton a betonpótlással együtt szétterült, indítsa el a motort, és kézzel húzza a gerendát a födém mentén. Ügyeljen arra, hogy az elülső él teljes hosszában mindig folyamatosan legyen a feltöltés.

Általában az esztrichkel elég egy egyenletes menet a beton tömörítéséhez és kiegyenlítéséhez

A beton rázására továbbra is szükség van, hogy a légbuborékok a felszínre kerüljenek.

Indítsa el a motort a visszatolós indítóval. (Ha a motor be-/kikapcsolóval van felszerelve, akkor ezt az indítás előtt először **ON** állásba kell kapcsolni.)

MINDIG ügyeljen a jó lábtartásra, hogy a gép indításakor vagy működtetésekor ne csússzon el és ne veszítse el az irányítást.

GONDOZÁS ÉS MEGELŐZŐ KARBANTARTÁS

Ellenőrizze a gumi rezgécscillapító rögzítőelemek kopását vagy károsodását.

Az alumíniumgerendákat rendszeresen tisztítsa meg, hogy megakadályozza a betonmaradványok felhalmozódását.

SZOLGÁLTATÁS

A ház súlyát 10 órányi működés után kell megszírozni. Ne zsírozza túl.
 Poros környezetben történő üzemeltetés esetén rendszeresen ellenőrizze, tisztítsa és/vagy cserélje ki a motor légszűrőjét.
 Rendszeresen ellenőrizze, tisztítsa és/vagy cserélje ki a gyújtógyertyát.
 Ellenőrizze az összes kötőelem feszességét, mivel a gép rezgésnek van kitéve.
 Próbálja ki az esztrichgerendákat mindkét végén egy-egy rugalmas alátámasztáson. (pl.: használjon két autógumit)

TISZTÍTÁS ÉS TÁROLÁS

Tartsa az egységet tisztán és betonmaradványoktól mentesen.
 Gondoskodjon arról, hogy a motor hűtőbordái ne legyenek akadályozva.

PENGEVÁLASZTÁSOK

Lapátméret m (ft): 1.22(4), 1.8(6), 2.44(8), 3.0(10), 3.66(12), 4.47(14), 4.88(16)

HIBAELHÁRÍTÁS

SZIMPTOM	LEHETSÉGES OK	MEGOLDÁS
Nem rezeg eléggé, és ennek következtében a betonpadlót nem lehet megfelelő módon kiegyenlíteni és elsímitani.	A vibrátor centrifugális ereje túl alacsonyan van beállítva.	Állítsa be az excentrikus súlyokat vagy növelje a motort. sebesség.
	A penge elülső éle mentén túlzott mennyiségű beton található.	Távolítsa el a felesleges betont a pengéről.
	A penge választott szélessége túl nagy.	Kisebb pengével dolgozzon. Ne feledje, hogy a maximális szélesség 20 láb.
Az esztrich túlságosan rezeg és nem halad simán a sántartókon keresztül.	A kiválasztott penge és excentrikus súlyok nem mérközés.	Az excentrikus súlyok beállítása a kiválasztott pengéhez igazítva szélesség.
A beton "hullámosnak" tűnik, ahogy az esztrichlapát áthalad rajta.	A kezelő túl lassan mozog.	Sétálj visszafelé gyorsabb tempóban.
	Túl nagy a vibráció a beton típusához képest.	Csökkentse a motor fordulatszámát, és menjen hátrafelé egy gyorsabb ütemben.
Magas vagy alacsony foltok hagyása nedves esztrich alatt.	Túl magas vagy túl alacsony beton az egyik oldalon.	Formázza a betont a lehető legközelebb a szinthez. A penge elején mindig tartson fenn körülbelül 1 hüvelyknyi betonfelületet.
A penge beleássa magát a nedves betonba.	A penge nincs megfelelően elhelyezve.	A penge mindkét végének ugyanazon a felületen kell haladnia. A penge mindkét vége vagy a zsaluzaton vagy a betonon (nedves esztrich), de nem mindkettőn.
Nehéz indítás, „üzemanyag van, de a gyújtógyertyán nincs szikra”	Gyújtógyertya áthidalása.	Ellenőrizze a hézagot, a szigetelést vagy cserélje ki a gyújtógyertyát.
	Szénlerakódás a gyújtógyertyán.	Tisztítsa meg vagy cserélje ki a gyújtógyertyát.
	Rövidzárlat a gyújtógyertya hiányos szigetelése miatt.	Ellenőrizze a gyújtógyertya szigetelését, ha elhasználódott, cserélje ki.
	Nem megfelelő gyújtógyertyahézag.	Állítsa be a megfelelő hézagot.
Nehezen indul, "üzemanyag rendelkezésre áll, és a gyújtógyertyánál SZIKRA van jelen".	A ON/OFF kapcsoló rövidzárlatos.	Ellenőrizze a kapcsoló vezetékvezetését, cserélje ki a kapcsolót.
	Gyújtótekerics hibás.	Cserélje ki a gyújtótekericsét.
	Nem megfelelő szikraközi rés, a pontok piszkosak.	Állítsa be a megfelelő szikraközöket és tisztítsa meg a pontokat.
	A kondenzátor szigetelése elhasználódott vagy rövidzárlat.	Cserélje ki a kondenzátort.
	A gyújtógyertya vezeték eltört vagy rövidzárlatos.	Cserélje ki a hibás gyújtógyertya vezetékeket.

SZIMPTOM	LEHETSÉGES OKUSZ	MEGOLDÁS
Nehezen indul, "üzemanyag rendelkezésre áll, szikra van és a kompresszió normális".	Rossz üzemanyagtípus	Öblítse át az üzemanyagrendszer, és cserélje ki a megfelelő típusra üzemanyag.
	Víz vagy por az üzemanyagrendszerben.	Öblítse át az üzemanyagrendszer.
	Légszűrő piszkos.	Tisztítsa meg vagy cserélje ki a légszűrőt.
	Nyitott fojtószelep.	Zárja a fojtószelepet
	A szívó-/kipufogószelep beragadt vagy kiállt.	Ültesse vissza a szelepeket.
Nehéz elindulni, "üzemanyag rendelkezésre áll, szikra van és alacsony a kompresszió".	A dugattyúgyűrű és/vagy a henger elkopott.	Cserélje ki a dugattyúgyűrűket vagy a dugattyút
	A hengerfejet és/vagy a gyújtógyertyát nem lehet meghúzni rendesen.	Húzza meg a hengerfejcavarokat és a gyújtógyertyát.
	A fejtömítés és/vagy a gyújtógyertya tömítése sérült.	Cserélje ki a fej és a gyújtógyertya tömítéseit.
Nincs üzemanyag az üzemanyagtartályban.	Nincs üzemanyag az üzemanyagtartályban.	Töltse fel a megfelelő típusú üzemanyaggal.
	Az üzemanyagszűrő eltömődött.	Üzemanyagszűrő cseréje
	Az üzemanyagtartályfedél légtelenítő nyílása eltömődött.	Tisztítsa meg vagy cserélje ki az üzemanyagtartály kupakját.
	Levegő az üzemanyagvezetékben.	Üzemanyagvezeték leeresztése

* A gyártó fenntartja magának a jogot, hogy előzetes értesítés nélkül kisebb változtatásokat eszközöljön a termék kialakításában és műszaki leírásában, kivéve, ha ezek a változtatások jelentősen befolyásolják a termékek teljesítményét és biztonságát. A kézikönyv kezében tartott oldalakon leírt/illusztrált alkatrészek a gyártó termékcsaládjának más, hasonló tulajdonságokkal rendelkező modelljeire is vonatkozhatnak, és előfordulhat, hogy az Ön által most megvásárolt termék nem tartalmazza azokat.

* A termék biztonságának és megbízhatóságának, valamint a garancia érvényességének biztosítása érdekében minden javítási, ellenőrzési vagy cseremunkát, beleértve a karbantartást és a speciális beállításokat is, kizárólag a gyártó hivatalos szervizének szakemberei végezhetnek.

* A terméket mindig a mellékelt felszereléssel használja. A termék nem mellékelt berendezésekkel való üzemeltetése meghibásodást, vagy akár súlyos sérülést vagy halált is okozhat. A gyártó és az importőr nem vállal felelősséget a nem megfelelő felszerelés használatából eredő sérülésekért és károkért.

HU

A gépek a cégünk által felállított szigorú szabványok szerint készültek, amelyek összhang-ban vannak a mindenkor európai minőségi szabványokkal. A dízel- és benzinüzemű gépekre nem professzionális használat esetén 24 hónap, professzionális használat esetén 12 hónap garanciát vállalunk. A garancia a termék vásárlásának napjától érvényes. A garanciális jog igazolása a gép vásárlási bizonylata (kiskereskedelmi bizonylat vagy számla). A vállalat semmilyen körülmények között nem fedezi a pótalkatrészek és a vonatkozó előírt munkaidő költségeit, kivéve, ha bemutatják a vásárlási bizonylat másolatát. Abban az esetben, ha a javítást szervizünknek kell elvégeznie, a szállítás (oda és onnan) költsége teljes mértékben a feladót (megrendelőt) terheli. Az említett gépeket a megfelelő módon és szállítóeszközzel javításra kell küldeni a céghez vagy erre felhatalmazott műhelybe.

GARANCIÁLIS MENTESSÉGEK ÉS KORLÁTOZÁSOK:

- 1) Olyan pótalkatrészek, amelyek a használat következtében természetesen elhasználódnak (penge, lánc, önindító, gyújtógyertya, vágószál stb.).
- 2) A gép megsérült a gyártó utasításainak be nem tartása miatt.
- 3) A gép rosszul karbantartott vagy gondozott.
- 4) Nem megfelelő pótalkatrészek vagy tartozékok használata.
- 5) Harmadik személyeknek ingyenesen átadott gépek.
- 6) A gép tárolása üzemanyaggal.
- 7) Sérülések hibás összeszerelés következtében.
- 8) Az üzemanyag és a gépolaj véletlen összekeverése következtében keletkezett sérülés.
- 9) A rossz minőségű üzemanyag vagy kenőanyag okozta sérülés.
- 10) Sérülések a generátor nem megfelelő tisztítása miatt.
- 11) Olyan berendezések, amelyeket illetéktelen személyek módosítottak vagy szétszedtek.
- 12) A nem rendeltetésszerű használat következtében eltörött alkatrészek/komponensek.
- 13) Bérbe adott berendezések.

A garancia csak a gyártási hibával vagy anyaghibával rendelkező alkatrész ingyenes cseréjére terjed ki. Egy adott pótalkatrész hiánya esetén a vállalat fenntartja a jogot, hogy az elektromos készüléket egy másik megfelelő modellre cserélje. Az összes garanciális eljárás lefolytatása után az elektromos készülék garanciális ideje nem lesz nem hosszabbodik meg, illetve nem újul meg. A kicserélt pótalkatrészek vagy elektromos készülékek cégünk tulajdonában maradnak. A jelen szerződésben említetteken kívül semmilyen más követelményt nem támasztunk jótállási nyilatkozatban foglaltaknak, az elektromos készülékek javítására vagy azok megrongálódására vonatkozóan. A jelen garanciára a görög törvények és a vonatkozó előírások vonatkoznak.

Declaration of Conformity / Δήλωση Συμμόρφωσης

Product Name:

SURFACE FINISHING SCREED

Όνομα Προϊόντος:

ΔΟΝΗΤΗΣ ΜΠΕΤΟΥ

Model / Μοντέλο:

BTCS120

EN	EC - DECLARATION OF CONFORMITY We declare under our sole responsibility that the product described under "Technical Data" is in conformity with the following standards or standardized documents and in accordance with the regulations:	SK	CE - VYHLÁSENIE KONFORMITY Vyhlasujeme na vlastnú zodpovednosť, že výrobok opísaný v časti "Technické údaje" je v súlade s nasledujúcimi normami alebo štandardnými dokumentmi, podľa predpisov smerníc:
DE	CE-KONFORMITÄTSERKLÄRUNG Wir erklären in alleiniger Verantwortung, dass das unter „Technische Daten“ beschriebene Produkt den folgenden Normen oder standardisierten Dokumenten entspricht, gemäß den Bestimmungen der Richtlinien:	BG	CE - ДЕКЛАРАЦИЯ ЗА СЪОТВЕТСТВИЕ Ние декларираме на наша отговорност единствено, че продуктът, описан в "Технически данни" е в съответствие със следните стандарти или стандартизирани документи, съобразно предписанията на директивите:
FR	DECLARATION DE CONFORMITÉ CE Nous déclarons sous notre seule responsabilité que le produit décrit sous «Données techniques» est conforme aux normes ou documents normalisés suivants, conformément aux réglementations:	RO	CE - DECLARAȚIE DE CONFORMITATE Declarăm pe propria răspundere că produsul descris în secțiunea "Date tehnice" este în conformitate cu următoarele standarde sau documente standardizate, în conformitate cu reglementările:
SPA	DECLARACION DE CONFORMIDAD CE Declaramos bajo nuestra exclusiva responsabilidad que el producto descrito en "Datos técnicos" cumple con las siguientes normas o documentos estandarizados, de acuerdo con los requisitos de las directivas:	NMK	EУ - ДЕКЛАРАЦИЈА ЗА СООБРАЗНОСТ Со наша одговорност изјавуваме дека производот опишан под "Технички податоци" е во согласност со следните стандарди или стандартизирани документи, и во согласност со прописите:
IT	DICHIARAZIONE DI CONFORMITÀ CE Dichiariamo sotto la nostra esclusiva responsabilità che il prodotto descritto sotto "Dati tecnici" è conforme alle seguenti norme o documenti standardizzati e in accordo con i regolamenti:	HUN	EK - MEGFELELŐSÉGI NYILATKOZAT Kizárólagos felelősségünkkel kijelentjük, hogy a „Műszaki adatok” alatt leírt termék megfelel az alábbi szabványoknak vagy szabványosított dokumentumoknak, szabályoknak megfelelően:
SLO	CE-IZJAVA O KONFORMNOSTI Izjavljamo pod izključno odgovornostjo, da je izdelek, opisan pod „Tehnični podatki”, v skladu z naslednjimi standardi ali standardiziranimi dokumenti, v skladu z določili smernic:	POL	DEKLARACJA ZGODNOŚCI WE Deklarujemy, na naszą wyłączną odpowiedzialność, że produkt opisany w "Danych technicznych" jest zgodny z następującymi normami lub standardowymi dokumentami, zgodnie z przepisami:
EL	Δήλωση συμμόρφωσης EK Δηλώνουμε υπεύθυνα ότι το προϊόν που περιγράφεται στο κεφάλαιο "Τεχνικά Χαρακτηριστικά" είναι συμβατό με τις ακόλουθες διατάξεις της κοινοτικής οδηγίας και με τα ακόλουθα εναρμονισμένα κανονιστικά πρότυπα:	POR	DECLARAÇÃO CE DE CONFORMIDADE Declaramos sob nossa exclusiva responsabilidade que o produto descrito em "Dados técnicos" está em conformidade com as seguintes normas ou documentos padronizados, de acordo com os regulamentos:
MLT	DIKJARAZZJONI KE TA 'KONFORMITÀ Aħna niddikjaraw taht ir-responsabbiltà unika tagħna li l-prodott deskritt taht "Data Teknika" huwa konformi ma 'l-istandards jew id-dokumenti standardizzati li għejjin, skond ir-regolamenti:	SRB	ЕЦ ДЕКЛАРАЦИЈА КОНФОРМИТЕТА Изузетно изјављујемо да је производ описан у „Техничким подацима“ у складу са следећим стандардима или стандартизованим документима и у складу са прописима:
HR	EC - IZJAVA O SUKLADNOSTI Izjavljujemo da smo pod isključivom odgovornošću da je proizvod opisan u „Tehničkim podacima“ u skladu sa sljedećim standardima ili standardiziranim dokumentima i u skladu s propisima:	ALB	EC - Deklarata e Konformitetit Ne deklarojmë nën përgjegjësinë tonë vetëm se produkti i përshkruar në "Të dhënat teknike" është në përputhje me standardet e mëposhtme ose dokumentet e standardizuara dhe në përputhje me rregulloret:

2006/42/EC, AfPS GS 2014:01

EN 12649:2008+A1

Date of Issue:

12/07/2023

Ημερομηνία Δήλωσης:

Under the responsibility of:

Υπεύθυνος:

D. Nikolaou S.A

Δ. Νικολάου ΑΕΒΕ





The instructions manual is also available in digital format on our website
www.nikolaoutools.com. Find it by entering the product code in the Search "Q" field.

Μπορείτε να βρείτε τις οδηγίες χρήσης και σε ηλεκτρονική μορφή μέσω της ιστοσελίδας μας
www.nikolaoutools.com. Αναζητήστε τις με τον κωδικό προϊόντος στο πεδίο Αναζήτηση "Q".